

HOJA DE ESPECIFICACIONES DE PRODUCTO

Características Generales

Marca : EPCOM INDUSTRIAL

Código : SYSPM01V2

Descripción : Soporte para cámara en poste

Características Físicas

Material : Lamina de Acero rolado en frio

Calibre : 14

Color : BEIGE

Aplicación : Interior/Exterior

Características Eléctricas

Voltaje de Entrada : NA

Voltaje de Salida : NA

Consumo : NA

Características Dimensionales

Ancho : 117.6 mm

Altura : 158.8 mm

Profundidad : 31.8 mm

Peso : 0.50 Kg

Longitud : NA

Características Especiales:

Pintura en polvo electrostática

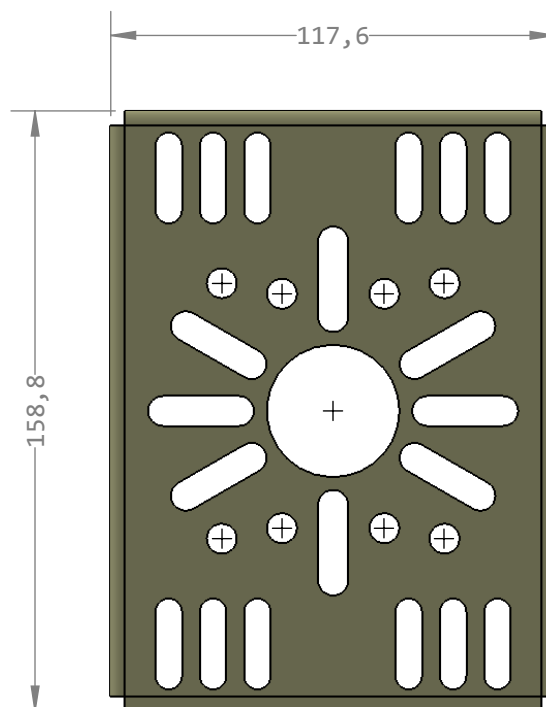
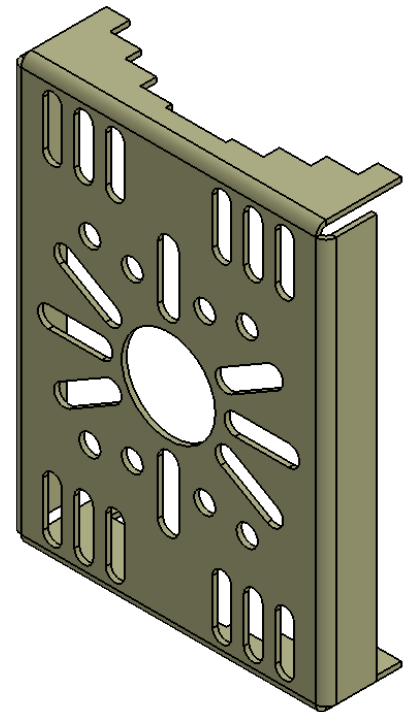

Fecha de Revisión : 26/03/14 **Rev :** 002

Elaboro : LMendoza

Descripción de rev :

Se le realizaron cambios en el diseño.

Autorizo :

Documento de Referencia : DOC 7.5.1 003/186 MTM

*Los colores de los productos pueden cambiar por mejoras técnicas.

*El peso declarado de los equipos es sin accesorios y sin embalaje.